

Instrucciones de instalación

Installation Instructions



Mesón 210 Quartzstone 82.7" Quartzstone countertop

⚠ ¡Importante!

- Antes de comenzar tenga todas las herramientas que necesita para la instalación del mesón de cocina 210x60.
- Procure instalar el mesón entre dos personas, esto para poder manipularla correctamente y evitar algún daño en el producto o en ud mismo.

Important:

- *Before starting, have all the tools you need to install the 82.7" x 23.6" kitchen countertop.*
- *Try to install the kitchen countertop between two people, this to be able to handle it correctly and avoid any damage to the product or yourself.*

RECOMENDACIONES PREVIAS / Previous recommendations:



No golpee ni martille el mesón de cocina.
Do not strike or hammer the kitchen bar.



No arrastre ni se suba al mesón, si necesita moverlo por favor levántelo.
Do not drag or stand on the kitchen countertop, if you need to move it please lift up.



No expongas el mesón de cocica a la intemperie, al fuego directo, ni a trabajos locativos.
Do not expose the kitchen bar to the outdoors, to direct fire or to locative work.



No pinte ni barnice el mesón de cocina.
Do not paint or varnish the kitchen bar.



Lea detenidamente y siga en orden consecutivo las instrucciones de instalación.
Read carefully and follow in sequence the assembly instructions.

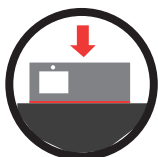

Apoye y manipule siempre el mesón sobre su canto mas largo.
Always support and handle the counter top on its longest edge.



Instrucciones de instalación / Installation instructions

Materiales requeridos:

Tools required:



Cinta de enmascarar
masking tape



Jabón
Soap



Silicona antihongos
Antifungal silicone



Agua
Water



¡Importante!

- Tenga en cuenta previamente éstas medidas para instalar el desagüe

Important:

- Take into account previously these measurements to install the drain.



Recuerde que antes de instalar la cocina, el desagüe y la grifería, debe tener en cuenta la posición indicada para instalar el desagüe y las salidas de agua fría y agua caliente.

1. La posición que debe tener el desagüe para la cocina es de 60cm / 70cm partiendo del piso hacia arriba, y 30cm horizontalmente tomando en cuenta el borde de la cocina y la posición del psuelo, es decir si es izquierdo o derecho **(ver ilustración 1)**.

2. La posición que debe tener las salidas de agua fría y caliente para la cocina es de 60cm / 70cm partiendo del piso hacia arriba y 10cm de distancia horizontalmente a partir de donde va a quedar ubicado el desagüe. **(ver ilustración 1)**.



Remember that before installing the kitchen, the drain and the taps, correctly placed you must take into account the indicated position to install the drain and the outputs of cold water and hot water.

1. The position that the drain must have is 60cm / 70cm from the floor upwards, and 30cm horizontally taking into account the edge of the kitchen and the position of the bowl, that is if it is left or right **(see illustration 1)**.

2. The position of the hot and cold water exits for the kitchen is 60cm / 70 cm from the floor upwards and 10 cm horizontally from where the drain will be located. **(see illustration 1)**

Ilustración (1) / Illustration (1)

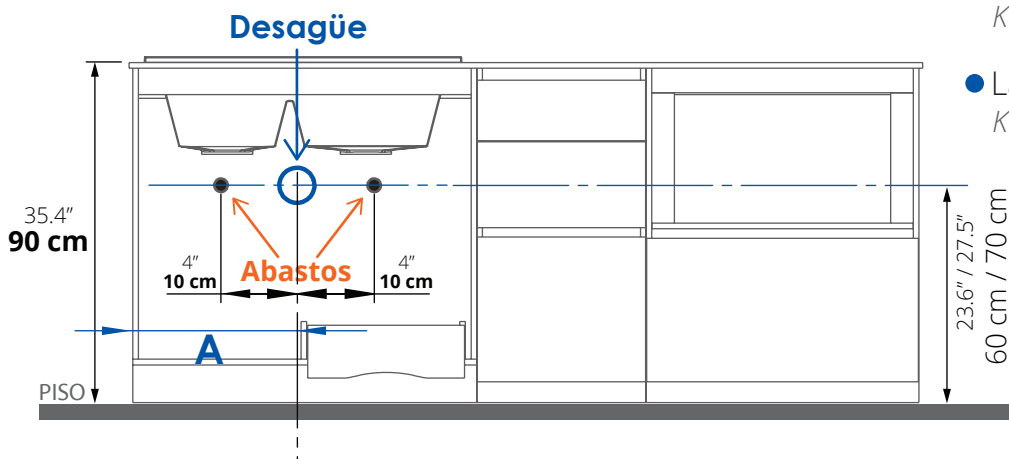

Referencia de la posición del desagüe / Drain Position Reference:

- Lavaplatos KOA 84x56: **A= 43 cm**
KOA kitchen sink 33" x 22" : **A= 17"**
- Lavaplatos KOA 63x51: **A= 36 cm**
KOA kitchen sink 25" x 20" : **A= 14"**

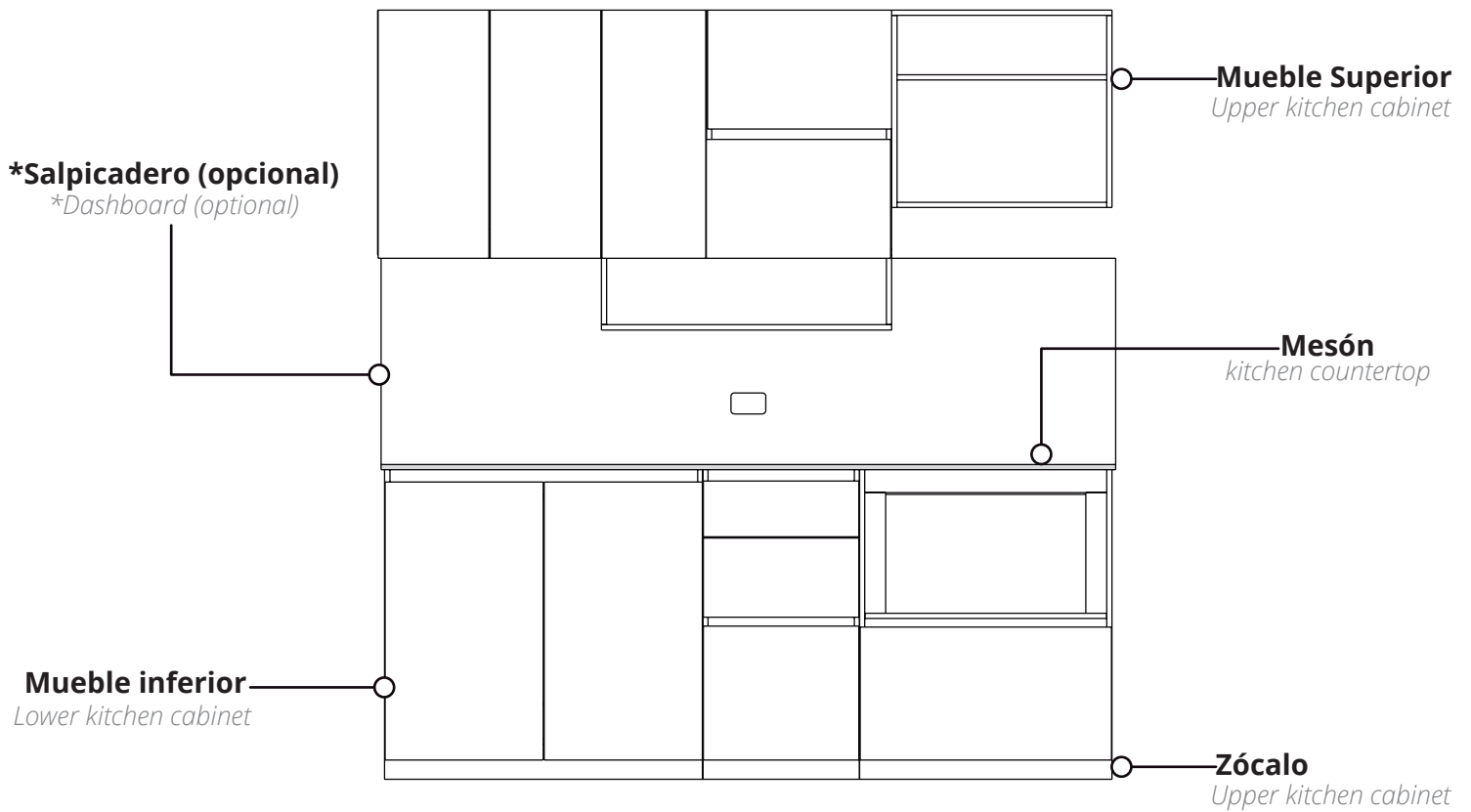

1 Instalación del mesón / Countertop installation

⚠ ¡Importante!

•Asegurese de poner el mesón en la posición correcta dependiendo de si su cocina es izquierda o derecha

Important:

•Make sure the countertop is installed in the correct position wether your kitchen is left or right.

A Aplique un cordón sellante de silicona antihongos en el canto interior del borde de su mesón, con el fin de sellar contra el mueble.

Apply a line of antifungal silicone sealant to the inner of the counter top in order to seal to the cabinet.

Mesón izquierdo

Left countertop

Vista del mesón por debajo

View of the Kitchen countertop from below

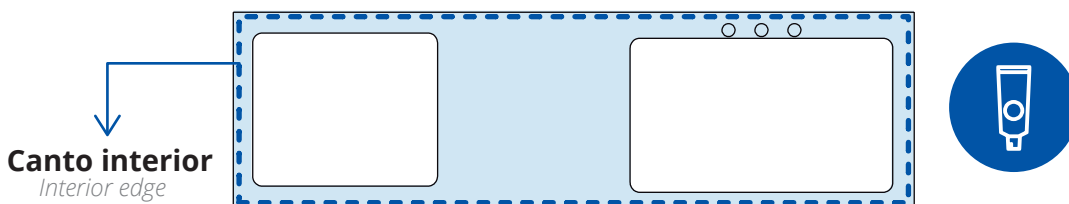

- B** Una vez aplicada la silicona antihongos proceda a instalar el mesón.
Once the antifungal silicone is applied, proceed to install the counter top.

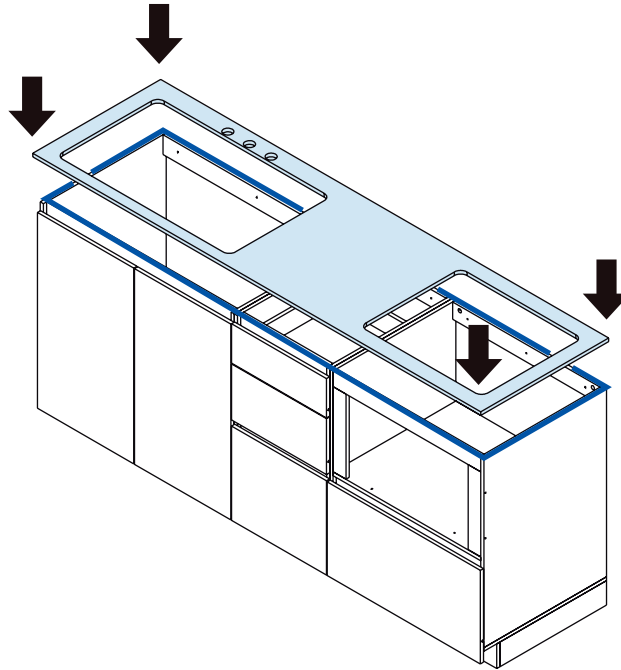

2 Instalación del lavaplatos / Sink installation

- A** Proteja con cinta de enmascarar el mesón alrededor de la perforación dejando 2 cm hacia afuera, también proteja con cinta de enmascarar el borde del lavaplatos con el fin de que el sellamiento sea estético.

Protect with masking tape the countertop around the perforation leaving 1" around, also protect with masking tape the edge of the sink so that the sealing is aesthetic.

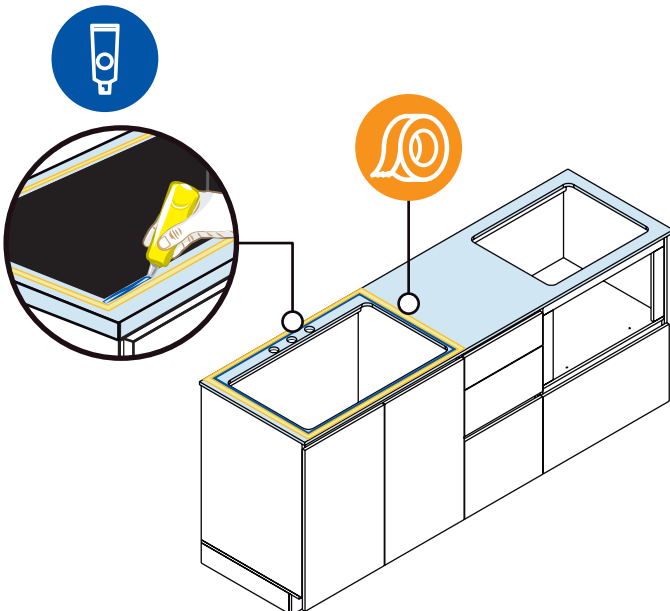

- B** Una vez aplicado el cordón sellante, proceda a instalar el lavaplatos. Aplique cordón sellante por fuera del lavaplatos, pule con la yema de los dedos el excedente y proceda a quitar la cinta.

Once applied the sealing, proceed with the installation of the sink. Apply sealing where the sink and countertop meet, remove with your fingers the excess of product and begin removing the masking tape.

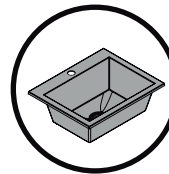

Instale de igual forma el Lavaplatos de un bowl.

In the same way, install the one bowl sink.

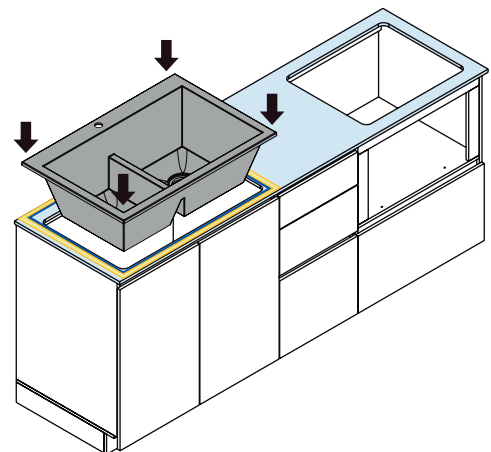

**Dejar secar
24 horas
Allow to dry
for 24 hours**

- C** Instale la grifería y el desagüe.
Install the faucet and the drain.

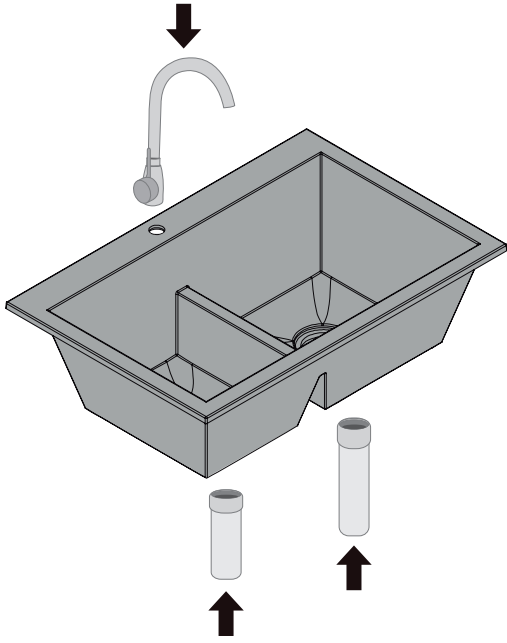

Instalación de la canastilla *Strainer basket Installation*

IMPORTANTE:

Aplique masilla de plomería o silicona debajo de la pestaña de la pieza 2.

IMPORTANT:

Apply plumbing putty or silicone below part 2

Ubique su lavaplatos entre las piezas 2 y 3

Locate kitchen sink
between pieces 2 and 3

1. Canastilla / Sink Strainer.
2. Mastique / Strainer.
3. Empaque de huke / Huke Strainer.
4. Empaque de fibra / Fiber strainer.
5. Contratuerca / Locknut.
6. Empaque de plástico / Plastic strainer.
7. Casquillo / tailpiece or bush.
8. Tuerca de unión / Nut.

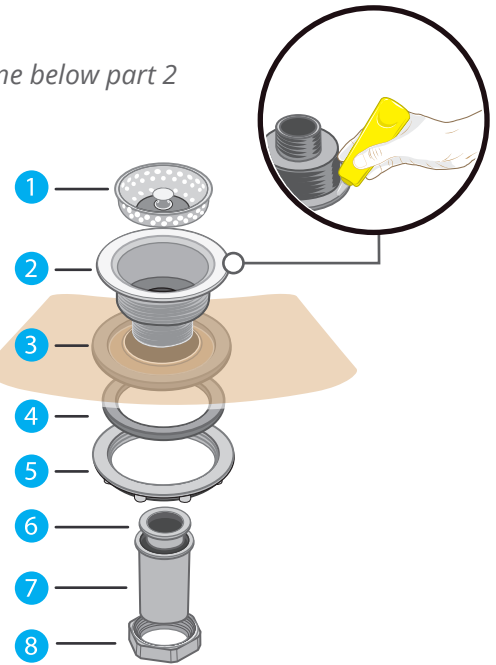

Instalación para la tubería de desagüe *Drain pipe installation*

1. Adaptador de sifón 1 ½ PVC.
Siphon Adapter 1 ½ PVC
2. Codo campana x campana 1 ½ PVC.
Drain Elbow 1 ½ PVC
3. Tubo 1 ½ PVC (según cuadro de especificaciones).
1 ½ PVC pipe (according to the specification chart)
4. Tee sencilla 1 ½ PVC
simple T-pipe 1 ½ PVC
5. Tubo 1 ½ PVC
1 ½ PVC pipe
6. Codo campana x espiga 1 ½ PVC.
P-trap 1 ½ PVC
7. Sifón con registro 1 ½ PVC.
1 ½ PVC siphon
8. Unión sencilla 1 ½ PVC
Simple 1 ½ PVC pipe joint

2 bowls

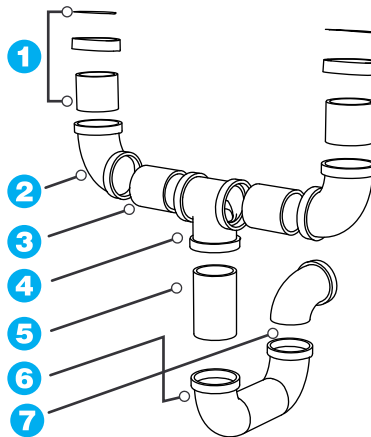

1 bowl

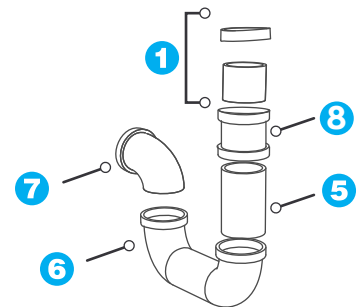

✱ **Nota:** las medidas de estos tubos varían de acuerdo con las necesidades del cliente. Los anteriores accesorios son tubería PVC.

Note: The pipes measure varies according to the customer needs. The above accessories are PVC.

3 Electrodomésticos / Home appliances

IMPORTANTE:

1. Para la instalación de los electrodomésticos usted debió tener en cuenta las instrucciones previas de instalación para cocinas.
2. Las instrucciones de instalación de los electrodomésticos vienen en sus respectivas cajas.

IMPORTANT:

1. You had to take into account the previous installation instructions for kitchens.
2. The installation instructions for the appliances come in their respective boxes.

Cubierta de 4 puestos a gas

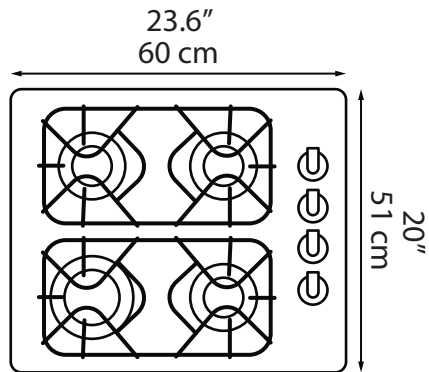

Guía de mantenimiento

Maintenance Guide



Mesón 210 Quartzstone

82.7 Quartzstone countertop

A Quartzstone

Las piedras tipo Quartzstone son una tecnología de a base de cuarzo, uno de los minerales más duros de la naturaleza. Se caracteriza por ser fuerte y flexible. Además, tiene alta resistencia a los rayones.

Quartzstone type stones are a technology based on quartz, one of the hardest minerals in nature. Characterized for being strong and flexible. Also, has a high scratch resistance.

B Limpieza / Cleaning

Para efectuar el mantenimiento diario limpie la superficie con **agua tibia y jabón**.

Siempre debe seguir las recomendaciones del fabricante del agente limpiador. El uso de agentes limpiadores fuertes debe realizarse por periodos cortos (5 minutos o menos). Después, debe remover el agente limpiador.

En el evento de que aparezcan manchas se puede usar los siguientes procedimientos de limpieza:

- **Para manchas de origen orgánico:** usar jabón de limpieza intensiva o cremas limpiadoras o limpiadores de hornos.
- **Para manchas de oxido:** use removedor de oxido, Siempre debe seguir las recomendaciones

del fabricante del agente limpiador.

- **Para manchas superficiales de difícil remoción:** puede utilizar esponjillas no abrasivas (tipo Scotch-Brite o similar) junto con un jabón suave.
- **Para manchas suaves de grasa:** usar desengrasantes basados en alcohol (Ej. Limpiavidrios); también puede usar acetona o cremas desengrasantes.
- **Para manchas de ácidos:** use blanqueadores que contengan hipoclorito de sodio
- **Para otro tipo de manchas:** use thinner.

Daily cleaning is done with warm water and soap.

Always follow the cleaning agent instructions. The use of strong cleaners should last less than 5 minutes. Remove the cleaning agent rinsing the surface.

In the event of stains appearing use the following cleaning procedures:

- ***For organic stains:*** use intensive cleaning soap, cleaning paste or oven cleaners.
- ***For oxide stains:*** use oxide remover or thinner.
- ***For hard stains:*** use stainless steel scrubbers alongside a soft soap.
- ***For mild grease stains:*** use alcohol based degreasers. Also you can use acetone or degreasing pastes.
- ***For acid stains:*** use bleach containing sodium hypochlorite.
- ***For any other type of stains:*** use thinner.



Precauciones / Precautions

Precauciones importantes: El Quartzstone es una superficie muy resistente, pero no indestructible. Las siguientes precauciones deben tenerse en cuenta para garantizar que la superficie perdure intacta durante muchos años.

Tolerancia al calor: El Quartzstone es más resistente al calor que la mayoría de superficies. Tolera bien temperaturas inferiores a 150° grados centígrados. Sin embargo, se recomienda que ollas, sartenes y bandejas calientes no se apoyen directamente al Quartzstone por tiempo prolongado.

Resistencia a rayones: No se recomienda exponer directamente elementos cortantes o altamente abrasivos directamente sobre la superficie.

El uso de cuchillos directamente sobre la superficie, podría rayar la misma. Por lo tanto es importante usar tablas para corte de alimentos y no directamente sobre la superficie. Evite dejar caer objetos contundentes sobre la superficie.

Recuerde: una superficie bien cuidada durará como nueva muchos años.

Important precautions: Quartzstone is a very resistant surface, but it is not indestructible. The following precautions should be considered to guarantee a long-lasting life to the surface.

Heat tolerance: Quartzstone is more resistant to heat than most surfaces. It bears temperature up to 302°F. Nonetheless, it is advised that high temp pots and pans shouldn't contact the surface directly for a long time.

Scratch resistance: Sharp and highly abrasive objects shouldn't contact the surface directly. The use of kitchen knives on the surface can scratch it. Thus, it is important to use cutting tables. Avoid dropping sharp objects on the surface.



www.firplak.com

Si necesita ayuda comuníquese con su asesor comercial Firplak

*If you need help, contact your **Firplak dealer***